



19 BUNDESREPUBLIK
DEUTSCHLAND



DEUTSCHES
PATENT- UND
MARKENAMT

12 **Gebrauchsmusterschrift**
10 **DE 202 14 552 U 1**

51 Int. Cl. 7:
B 60 Q 5/00
B 60 R 11/02
H 04 R 3/00
B 60 R 16/02
G 11 B 7/00

21 Aktenzeichen: 202 14 552.2
22 Anmeldetag: 20. 9. 2002
47 Eintragungstag: 6. 3. 2003
43 Bekanntmachung
im Patentblatt: 10. 4. 2003

DE 202 14 552 U 1

73 Inhaber:
Petkau, Andreas, Dipl.-Ing. (FH), 34519 Diemelsee,
DE

54 Soundmodulsystem zur Wiedergabe der Rennwagengeräusche in Fahrzeugen

57 Rennwagen Soundmodulsystem dadurch gekennzeichnet, dass das im Soundmodul gespeicherte Rennwagengeräusch abhängig von der Fahrweise des Fahrers bzw. des eingelegten Ganges und der Motordrehzahl, an die im Fahrzeug installierte Lautsprecher real wiedergegeben wird.

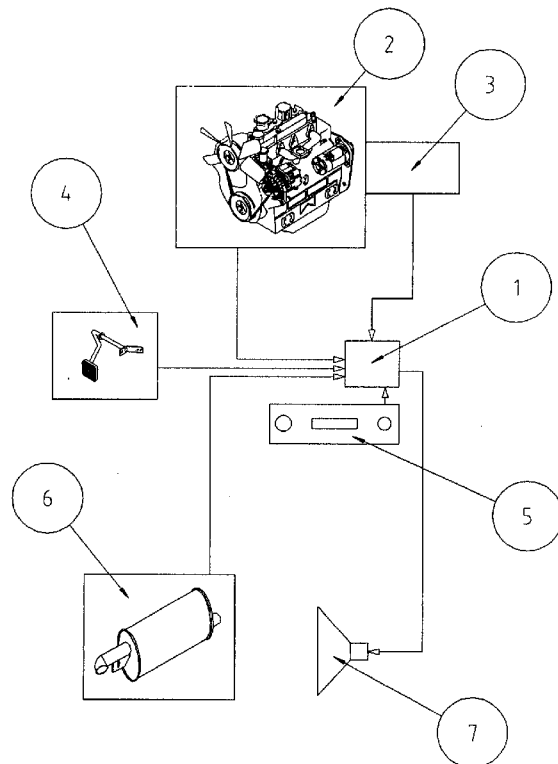

DE 202 14 552 U 1

20.09.02

- 2 -

Beschreibung

Soundmodulsystem zur Wiedergabe der Rennwagengeräusche in Fahrzeugen.

Das neue Soundmodulsystem (1) (FIG. 1, FIG. 2.) soll dem Fahrer, abhängig von dessen Fahrweise, während der Fahrt in einem herkömmlichen Bewegungsmittel, wie z.B. PKW, das Gefühl eines Rennfahrers verleihen.

Die digital oder analog gemessenen Werte der Motordrehzahl (2) (FIG. 1, FIG. 2), des Motorgeräusches (2) (FIG. 1, FIG. 2), des Auspuffgeräusches (6) (FIG. 1, FIG. 2), des eingelegten Gangs (3) (FIG. 1, FIG. 2) und der mechanischen Bewegung des Gaspedals (4) (FIG. 1, FIG. 2) werden zur Steuerung des Ausgangssignals des im Soundmodul gespeicherten oder programmierten Rennwagengeräuschs verwendet. Das Ausgangssignal wird so an die Lautsprecher (7) (FIG. 1, FIG. 2) weitergeleitet. Das Soundmodulsystem kann separat oder in Verbindung mit einem im Fahrzeug vorhandenem Unterhaltungsgerät installiert werden.

Das neue Rennwagen-Soundmodulsystem eignet sich als Unterhaltungsgerät für alle Fahrzeuge, die eine solche Nachrüstung oder Neuinstallation zulassen.

DE 202 14 552 U1

Schutzansprüche

1. Rennwagen Soundmodulsystem dadurch gekennzeichnet, dass das im Soundmodul gespeicherte Rennwagengeräusch abhängig von der Fahrweise des Fahrers bzw. des eingelegten Ganges und der Motordrehzahl, an die im Fahrzeug installierte Lautsprecher real wiedergegeben wird.
2. Rennwagen Soundmodulsystem nach Anspruch 1. dadurch gekennzeichnet, dass das zur Steuerung der Soundmodul-Einheit notwendige Signal digital oder analog vom Motor über die Drehzahl abgenommen und zur Steuereinheit weitergeleitet wird.
3. Rennwagen Soundmodulsystem nach Anspruch 1. dadurch gekennzeichnet, dass das zur Steuerung der Soundmodul-Einheit notwendige Signal digital oder analog vom Auspuffgeräusch abgenommen und zur Steuereinheit weitergeleitet wird.
4. Rennwagen Soundmodulsystem nach Anspruch 1. dadurch gekennzeichnet, dass das zur Steuerung der Soundmodul-Einheit notwendige Signal digital oder analog vom Schaltgetriebe abgenommen und zur Steuereinheit weitergeleitet wird.
5. Rennwagen Soundmodulsystem nach Anspruch 1. dadurch gekennzeichnet, dass das Soundmodulsystem in ein Autoradio, CD-Spieler, CD-Wechsler integriert werden kann.
6. Rennwagen Soundmodulsystem nach Anspruch 1. dadurch gekennzeichnet, dass das Soundmodulsystem an eine Schnittstelle beim Audio-Ausgang eines im Fahrzeug vorhandenen Unterhaltungsgerätes installiert und separat angesteuert werden kann.

20.09.02

- 4

7. Rennwagen Soundmodulsystem nach Anspruch 1. dadurch gekennzeichnet, dass das wiedergegebene Rennwagen Geräusch parallel bzw. gleichzeitig mit den im Fahrzeug vorhandenen Unterhaltungsgeräten über die selben Lautsprecher wiedergegeben werden kann.

8. Rennwagen Soundmodulsystem nach Anspruch 1. dadurch gekennzeichnet, dass das Rennwagen Soundmodulsystem auch bei abgestelltem Motor über das Gaspedal oder eines separaten Hebels aktiviert werden kann. Dabei wird das Geräusch nur von der mechanischen Bewegung des Gaspedals oder eines separaten Hebels angesteuert.

DE 202 14 552 U1

20.09.02

- 5 -

Zeichnung

FIG.1

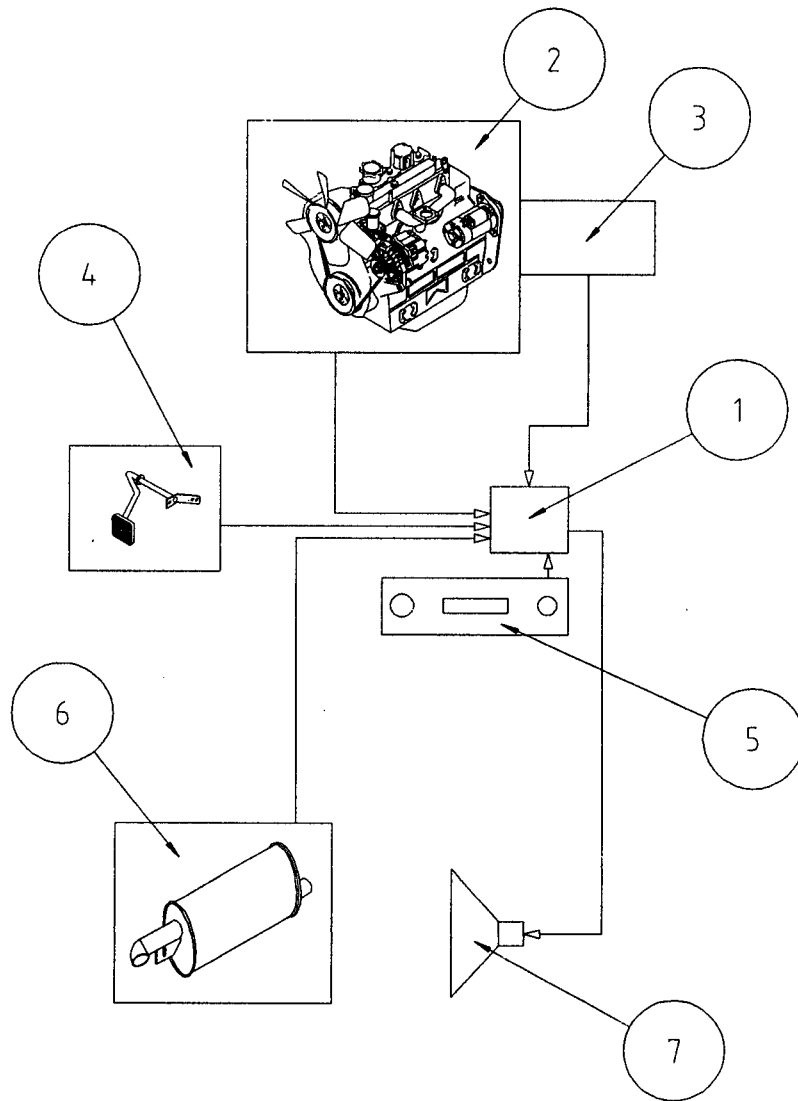

DE 202 14 552 U1

20 09 02

- 6 -

Zeichnung

FIG. 2

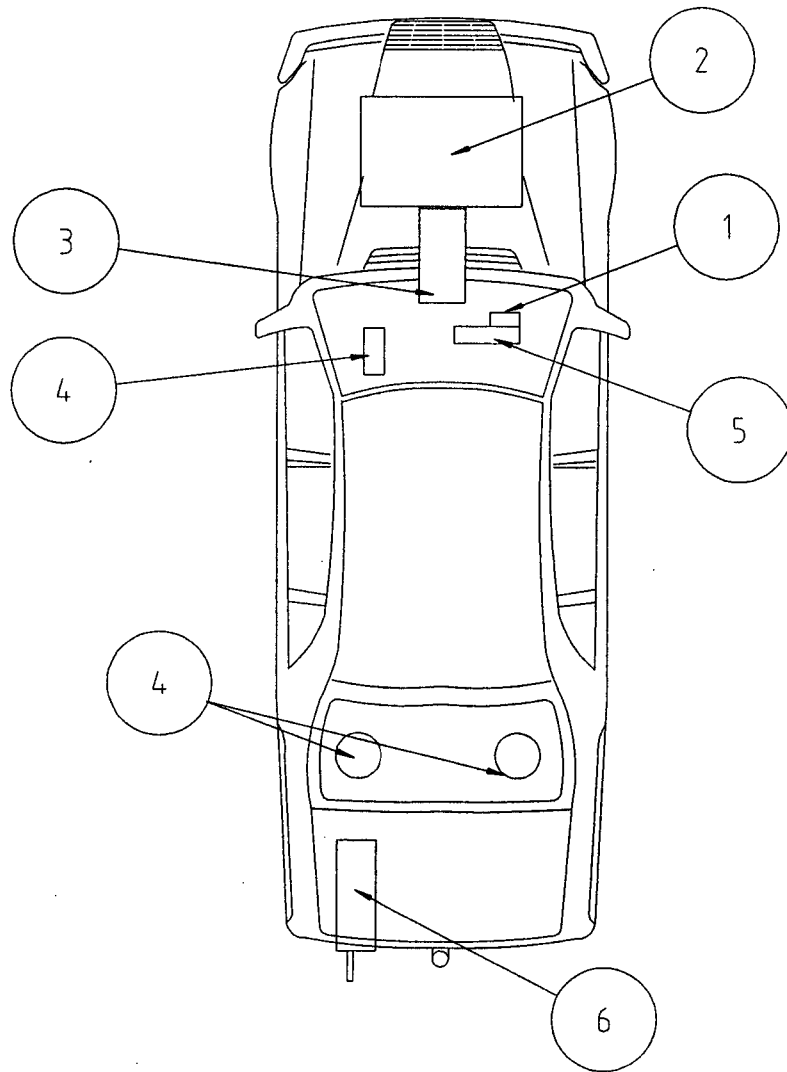

DE 200 14 552 U1